



INSTALLATION INSTRUCTIONS FOR PART 95-3304 or 99-3304

APPLICATIONS

See application list inside

Buick/Chevy/Hummer/Pontiac/ Saturn multi-kit 2005-2013 95-3304 or 99-3304

KIT FEATURES

95-3304:

- Double DIN radio provision
- Stacked ISO DIN radio provision

99-3304:

- DIN radio provision with pocket
- ISO DIN radio provision with pocket



KIT COMPONENTS

95-3304: • A1) Trim plate • B1) ISO brackets

99-3304: • A2) Radio housing • B2) ISO brackets
• C2) Trim plate

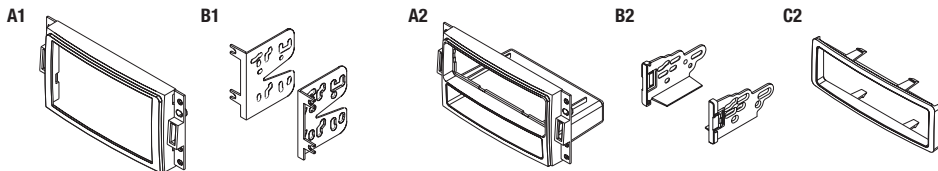

WIRING & ANTENNA CONNECTIONS (sold separately)

Wiring Harness:

- GMOS-01 - GM OnStar & chime harness 2002-up
- GMOS-04 - GM OnStar & chime and amp harness 2002-up

Antenna Adapter:

- 40-GM10 - GM antenna adapter 1988-up

TOOLS REQUIRED

- Panel removal tool • Phillips screwdriver
- Socket wrench

CAUTION: Metra recommends disconnecting the negative battery terminal before beginning any installation. All accessories, switches, and especially air bag indicator lights must be plugged in before reconnecting the battery or cycling the ignition.

NOTE: Refer to the instructions included with the aftermarket radio.

REV 11/1/2013 INST-3304

Applications

Buick	
Terraza	2005-2008
Chevrolet	
Corvette	2005-2013
Uplander	2005-2008
Hummer	
H3	2006-2010
Pontiac	
Montana (SV6 only)	2005-2006
Saturn	
Relay	2005-2007

Table of Contents

Dash Disassembly

- Buick Terraza 2005-2008	2
- Chevrolet Corvette 2005-2013	3
- Chevrolet Uplander 2005-2008	2
- Hummer H3 2006-2013	3
- Pontiac Montana (SV6 only) 2005-2006	2
- Saturn Relay 2005-2007	2

Kit Assembly

- Double DIN radio provision	4
- Stacked ISO DIN radio provision	4
- DIN radio provision with pocket	5
- ISO DIN radio provision with pocket	5

Buick Terraza/Chevy Uplander 2005-2008, Pontiac Montana SV6 (SV6 only) 2005-2006, Saturn Relay 2005-2007

1. Unclip and remove trim panel around radio and A/C control. (Figure A)
2. Remove (8) 9/32" screws to extract radio and A/C control from sub dash.

Continue to kit assembly

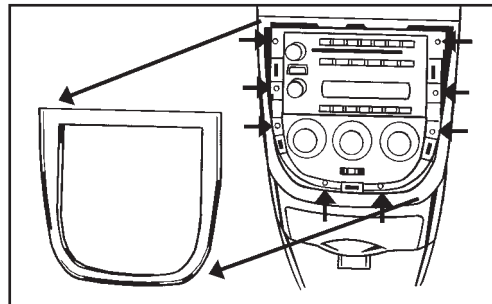

(Figure A)

Chevrolet Corvette 2005-2013

1. Unclip and remove ride control switch/blank plate at front edge of center console lid. (Figure A)
2. Remove (2) 9/32" screws from under the removed blank plate. (Figure B)
3. Unclip and remove entire panel surrounding radio and including A/C controls. (Figure C)
4. Remove (4) 9/32" screws securing radio to extract from sub dash. (Figure D)

Continue to kit assembly

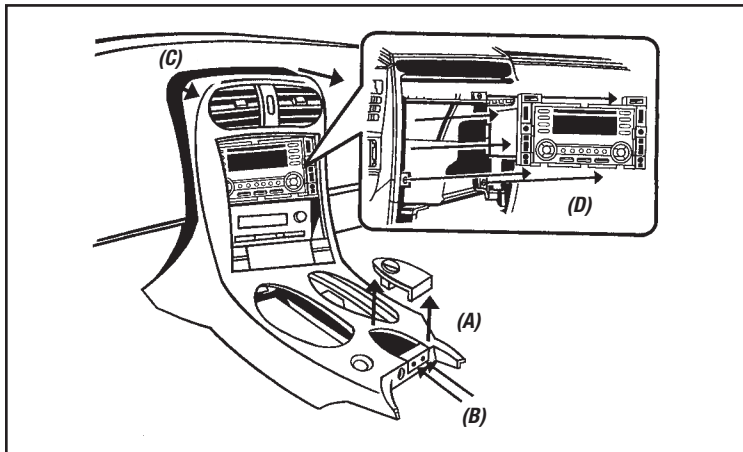

(Figure A, B, C, D)

Hummer H3 2006-2013

1. Unclip and remove trim panel around radio and A/C controls. (Figure A)
2. Remove (4) 9/32" screws securing radio. (Figure B)
3. Unplug and remove radio.

Continue to kit assembly

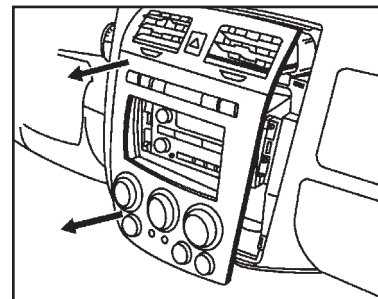

(Figure A)

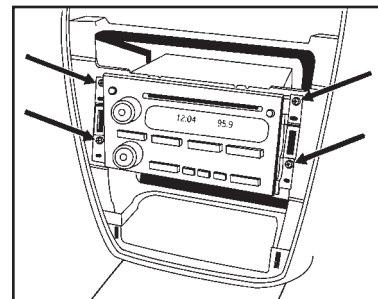

(Figure B)

Double DIN radio provision

1. Slide the appropriate bracket into the trim plate aligning the holes in the trim plate to the clips on the bracket. (Figure A)
2. Slide the DDIN radio unit into the trim plate bracket assembly and secure the unit to the kit using the screws supplied with the head unit. (Figure B)
3. Locate the factory wiring harness in the dash. Metra recommends using the proper mating adapter from Metra or AXCESS. Re-connect the negative battery terminal and test the unit for proper operation.
4. Reassemble dash in reverse order of disassembly.

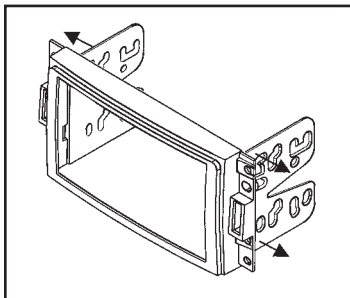

(Figure A)

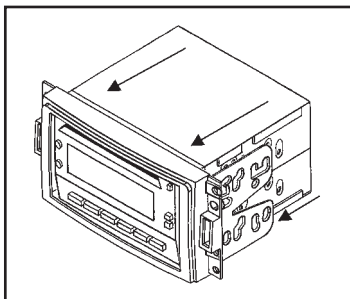

(Figure B)

Stacked ISO DIN radio provision

1. Slide the appropriate bracket into the trim plate aligning the holes in the trim plate to the clips on the bracket. (Figure A)
2. Slide the stacked ISO DIN units into the trim plate bracket assembly and secure the unit to the kit using the screws supplied with the head unit. (Figure B)
3. Locate the factory wiring harness in the dash. Metra recommends using the proper mating adapter from Metra or AXCESS. Re-connect the negative battery terminal and test the unit for proper operation.
4. Reassemble dash in reverse order of disassembly.

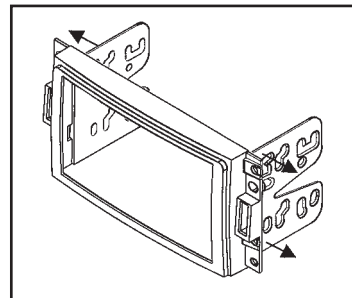

(Figure A)

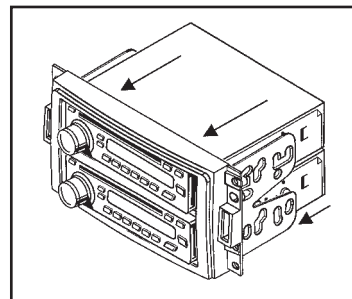

(Figure B)

DIN radio provision with pocket

1. Slide the DIN cage into the radio housing and secure by bending the metal locking tabs down. (Figure A)
2. Slide the aftermarket head unit into the cage and secure. (Figure B)
3. Locate the factory wiring harness in the dash. Metra recommends using the proper mating adapter from Metra or AXCESS. Re-connect the negative battery terminal and test the unit for proper operation.
4. Reassemble dash in reverse order of disassembly.

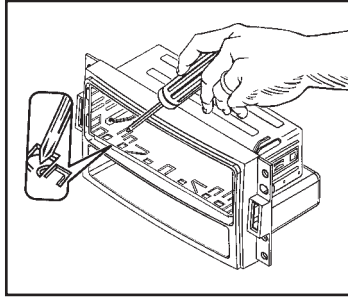

(Figure A)

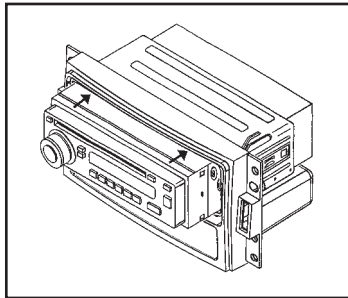

(Figure B)

ISO DIN radio provision with pocket

1. Mount the ISO brackets to the head unit with the screws supplied with the unit. (Figure A)
2. Slide the head unit into the radio opening until the side clips engage. (Figure B)
3. Snap the trim plate into the radio housing. (Figure B)
4. Locate the factory wiring harness in the dash. Metra recommends using the proper mating adapter from Metra or AXCESS. Re-connect the negative battery terminal and test the unit for proper operation.
5. Reassemble dash in reverse order of disassembly.

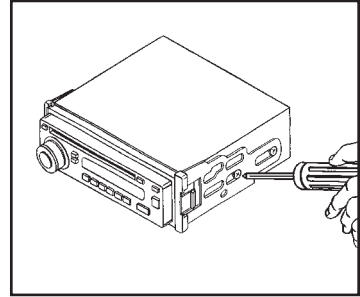

(Figure A)

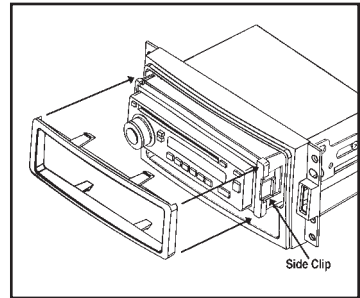

(Figure B)



INSTALLATION INSTRUCTIONS FOR PART 95-3304 or 99-3304



REV 11/1/2013 INST-3304



KNOWLEDGE IS POWER

Enhance your installation and fabrication skills by enrolling in the most recognized and respected mobile electronics school in our industry. Log onto www.installerinstitute.com or call 800-354-6782 for more information and take steps toward a better tomorrow.



Metra recommends MECP certified technicians



INSTRUCCIONES DE INSTALACIÓN PARA LA PIEZA 95-3304 o 99-3304

APLICACIONES

Interior lista de aplicaciones

Buick/Chevy/Hummer/Pontiac/ Saturn multi-kit 2005-2013 95-3304 or 99-3304

CARACTERÍSTICAS DEL KIT

95-3304:

- Provisión de radio doble DIN
- Provisión de radio ISO DIN vertical

99-3304:

- Provisión de radio DIN con bolsillo
- Provisión de radio ISO DIN con bolsillo



COMPONENTES DEL KIT

95-3304: • A1) Placa de moldura • B1) Soportes ISO

99-3304: • A2) Alojamiento del radio • B2) Soportes ISO
• C2) Placa de moldura

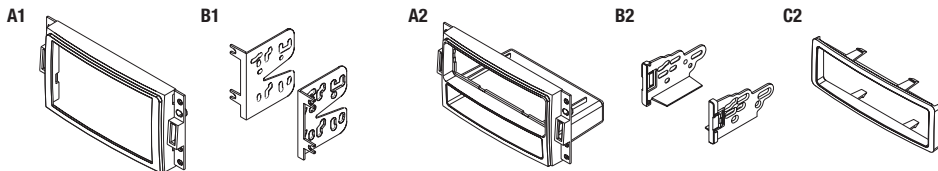

CABLEADO Y CONEXIONES DE ANTENA

Arnés de cableado: (se venden por separado)

- GMOS-01 - GM OnStar y arnés de tonos 2002 y más
- GMOS-04 - GM OnStar y arnés de tonos y amplificador 2002 y más

Adaptador de antena:

- 40-GM10 - Adaptador de antena GM 1988 y más

HERRAMIENTAS REQUERIDAS

- Destornillador de hoja plana
- Destornillador Phillips • Llave de tubo

PRECAUCIÓN: Metra recomienda desconectar el terminal negativo de la batería antes de comenzar cualquier instalación. Todos los accesorios, interruptores y, especialmente, las luces indicadoras de airbag deben estar enchufados antes de volver a conectar la batería a comenzar el ciclo de ignición.

NOTA: Remítase a las instrucciones incluidas con el radio de postventa.

REV 11/1/2013 INST-3304

Aplicaciones

Buick	
Terraza	2005-2008
Chevrolet	
Corvette	2005-2013
Uplander	2005-2008
Hummer	
H3	2006-2010
Pontiac	
Montana (SV6 only)	2005-2006
Saturn	
Relay	2005-2007

Índice

Desmontaje del tablero	
- Buick Terraza 2005-2008	2
- Chevrolet Corvette 2005-2013	3
- Chevrolet Uplander 2005-2008	2
- Hummer H3 2006-2013	3
- Pontiac Montana (SV6 sólo) 2005-2006	2
- Saturn Relay 2005-2007	2
Ensamble del kit	
- Provisión de radio doble DIN.....	4
- Provisión de radio ISO DIN vertical	4
- Provisión de radio DIN con bolsillo.....	5
- Provisión de radio ISO DIN con bolsillo	5

Buick Terraza/Chevy Uplander 2005-2008, Pontiac Montana SV6 (SV6 sólo) 2005-2006, Saturn Relay 2005-2007

1. Suelte y retire el panel de la moldura que rodea el radio y el control del aire acondicionado. (Figura A)
2. Retire los (8) tornillos de 9/32" para extraer el radio y el control del aire acondicionado A/C del sub tablero.

Continuará al ensamble del kit

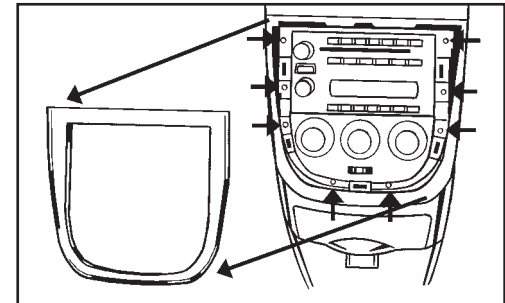

(Figura A)

Chevrolet Corvette 2005-2013

1. Suelte y retire el interruptor de control de movimiento/la placa decorativa del borde frontal de la tapa de la consola central. (Figura A)
2. Retire los (2) tornillos de 9/32" de debajo de la placa que retiró. (Figura B)
3. Suelte y retire todo el panel que rodea el radio y que incluye los controles del aire acondicionado. (Figura C)
4. Retire los (4) tornillos de 9/32" que sujetan el radio para extraerlo del sub tablero. (Figura D)

Continuará al ensamble del kit

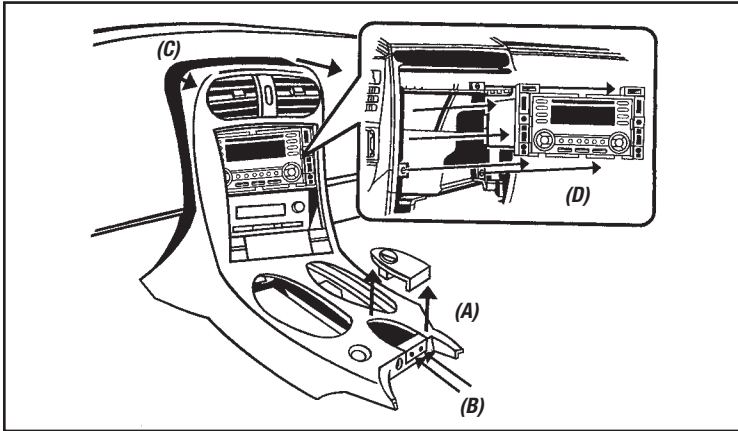

(Figura A, B, C, D)

Hummer H3 2006-2013

1. Suelte y retire el panel de recorte alrededor de la radio y los controles del clima. (Figura A)
 2. Retire los (4) tornillos de 9/32" que sostienen el radio. (Figura B)
 3. Desconecte y retire el radio.
- Continuará al ensamble del kit*

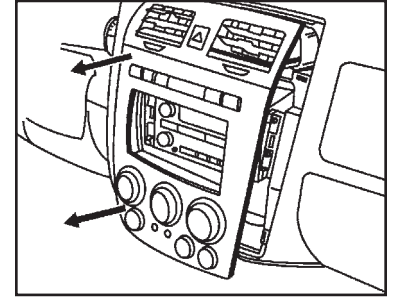

(Figura A)

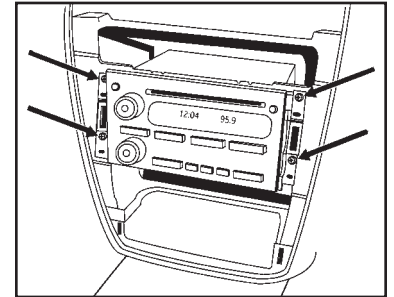

(Figura B)

Provisión de radio doble DIN

1. Deslice el soporte correspondiente en la placa de la moldura, alineando los orificios de la placa con los ganchos del soporte. (Figura A)
2. Deslice la unidad del radio DDIN en el ensamble del soporte de la placa de la moldura y sujete la unidad al kit con los tornillos suministrados con la unidad central. (Figura B)
3. Ubique el arnés del cableado de fábrica en el tablero. Metra recomienda usar el adaptador de acoplamiento adecuado de Metra o AXCESS. Vuelva a conectar el terminal negativo de la batería y pruebe la unidad para verificar que funcione correctamente.
4. Vuelva a montar el tablero en forma inversa al desmontaje.

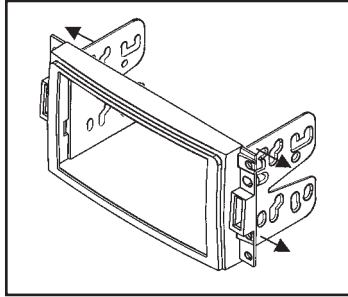

(Figura A)

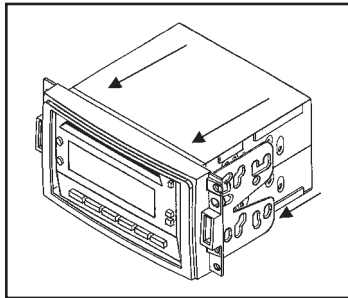

(Figura B)

Provisión de radio ISO DIN vertical

1. Deslice el soporte correspondiente en la placa de la moldura, alineando los orificios de la placa con los ganchos del soporte. (Figura A)
2. Deslice la ISO DIN vertical en el ensamble del soporte de la placa de la moldura y sujete la unidad al kit con los tornillos suministrados con la unidad central. (Figura B)
3. Ubique el arnés del cableado de fábrica en el tablero. Metra recomienda usar el adaptador de acoplamiento adecuado de Metra o AXCESS. Vuelva a conectar el terminal negativo de la batería y pruebe la unidad para verificar que funcione correctamente.
4. Vuelva a montar el tablero en forma inversa al desmontaje.

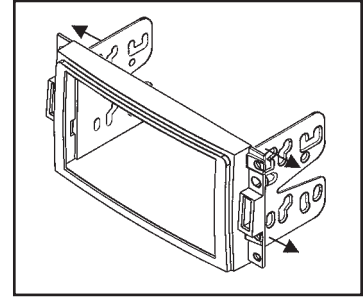

(Figura A)

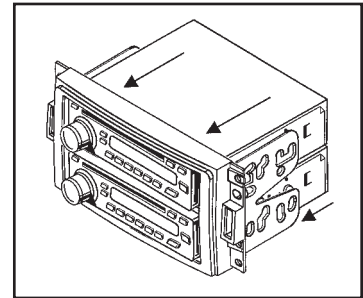

(Figura B)

Provisión de radio DIN con bolsillo

1. Deslice la jaula DIN en la caja de radio y asegurela doblando las lengüetas de fijación de metal hacia abajo. (Figura A)
2. Deslice la unidad principal del mercado de accesorios en la jaula y seguro. (Figura B)
3. Ubique el arnés del cableado de fábrica en el tablero. Metra recomienda usar el adaptador de acoplamiento adecuado de Metra o AXCESS. Vuelva a conectar el terminal negativo de la batería y pruebe la unidad para verificar que funcione correctamente.
4. Vuelva a montar el tablero en forma inversa al desmontaje.

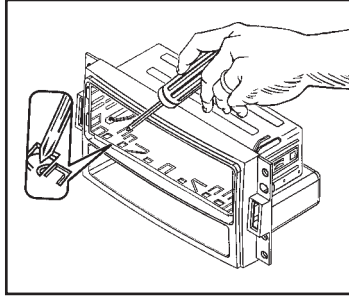

(Figura A)

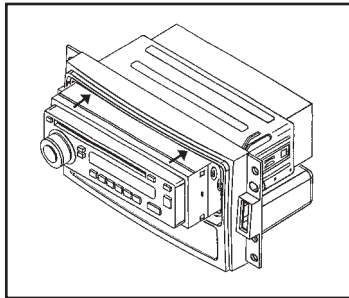

(Figura B)

Provisión de radio ISO DIN con bolsillo

1. Monte los soportes ISO a la unidad principal con los tornillos suministrados con la unidad. (Figura A)
2. Deslice la unidad principal en la apertura de la radio hasta que los ganchos laterales encajen. (Figura B)
3. Coloque la placa de montaje a la carcasa de la radio. (Figura B)
4. Ubique el arnés del cableado de fábrica en el tablero. Metra recomienda usar el adaptador de acoplamiento adecuado de Metra o AXCESS. Vuelva a conectar el terminal negativo de la batería y pruebe la unidad para verificar que funcione correctamente.
5. Vuelva a montar el tablero en forma inversa al desmontaje.

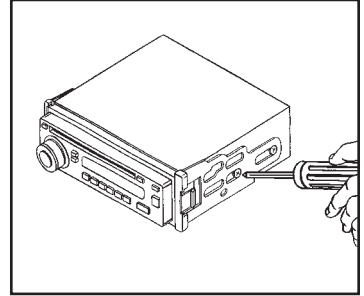

(Figura A)

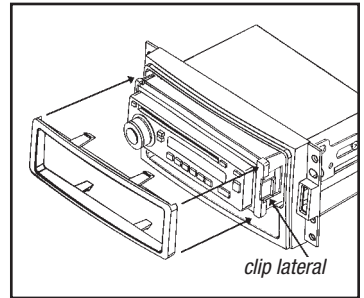

(Figura B)



INSTRUCCIONES DE INSTALACIÓN PARA LA PIEZA 95-3304 o 99-3304



REV 11/1/2013 INST-3304



EL CONOCIMIENTO ES PODER
Mejore sus habilidades de instalación y fabricación inscribiéndose en la escuela de dispositivos electrónicos móviles más reconocida y respetada de nuestra industria. Regístrese en www.installerinstitute.com o llame al 800-354-6782 para obtener más información y avance hacia un futuro mejor.



Metra recomienda técnicos con certificación del Programa de Certificación en Electrónica Móvil (Mobile Electronics Certification Program, MECP).